

Lサイズ

プリーツマスクの作り方

出来上がりサイズ Lサイズ
よこ 16.5 cm × たて 9.0 cm



材料

- ・マスク用布 25 cm × 25 cm 2枚
- ・マスク用ゴム 40 cm

道具

糸 針 はさみ 定規

1、マスク用布を横 21.5 cm 縦 19 cm (表側) 1枚
横 16.5 cm 縦 19 cm (内側) 1枚を裁断する。

2、裁断したマスク用布2枚を中表(表面を内側に合わせて)にして、上下を並み縫いする。

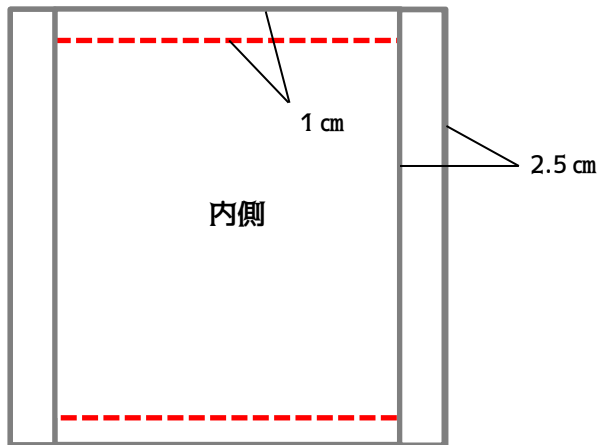

3、筒状になったマスク用布を、脇からひっくり返し、アイロンで縫い代を整えます。



5、☆の位置をアイロンで山折りにする。

4、プリーツの印を入れます。

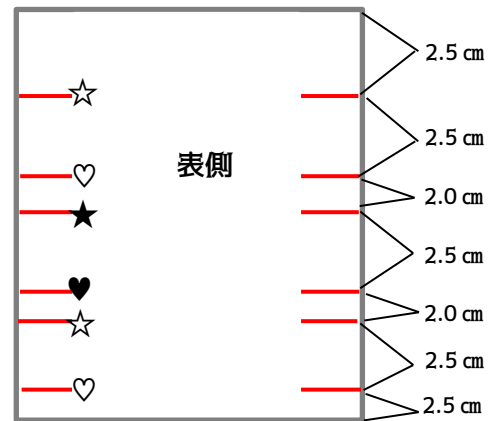

6、☆と♡を合わせてプリーツの折り目を入れる。

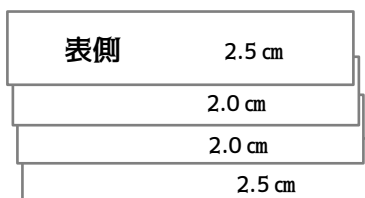

7、左右を三つ折りにして縫う。

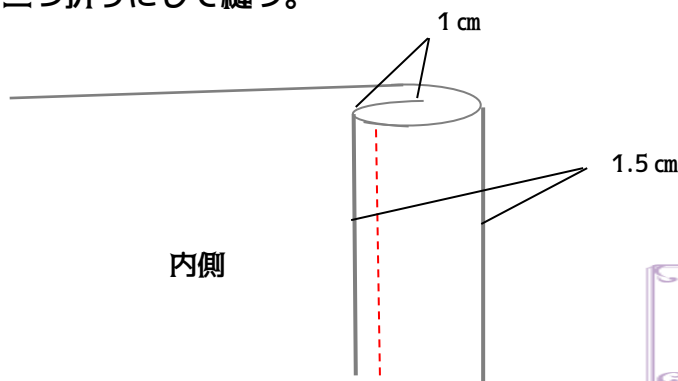

8、三つ折りしたところにゴムを通し、好みの長さに結んだら完成！！

※ゴムは安全ピンを使って通すと通しやすいです

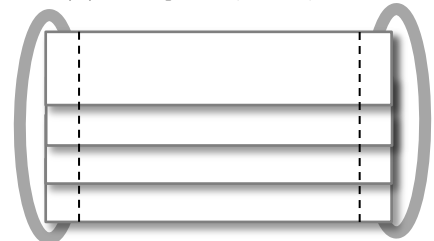

学校法人今泉学園 今泉女子専門学校
福島県郡山市大町 1-2-3 mail info@imajo.net
職業実践専門課程 教員 橋本 晶

Sサイズ

プリーツマスクの作り方

出来上がりサイズ Sサイズ
よこ13cm × たて7cm



材料

- ・マスク用布 25cm×20cm 2枚
- ・マスク用ゴム 40cm

道具

糸 針 はさみ 定規

1、マスク用布を横18cm縦17cm（表側）1枚
横13cm縦17cm（内側）1枚を裁断する。

2、裁断したマスク用布2枚を中表（表面を内側
に合わせて）にして、上下を並み縫いする。

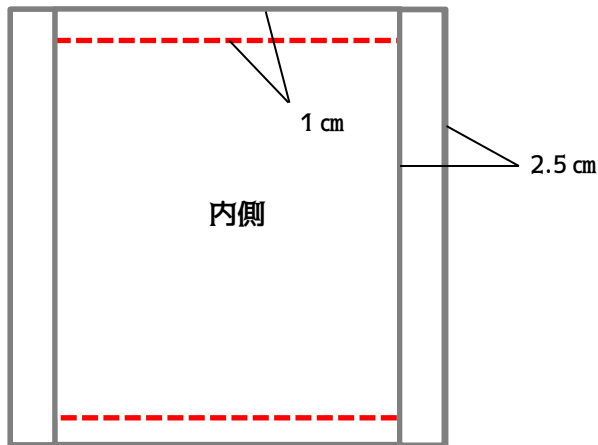

3、筒状になったマスク用布を、脇からひっ
くり返し、アイロンで縫い代を整えます。



5、☆の位置をアイロンで山折りにする。

4、プリーツの印を入れます。

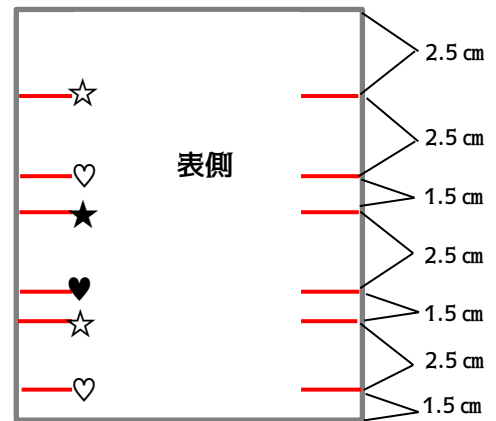

6、☆と♡を合わせてプリーツの折り目を入れる。

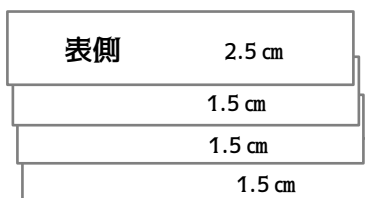

7、左右を三つ折りにして縫う。

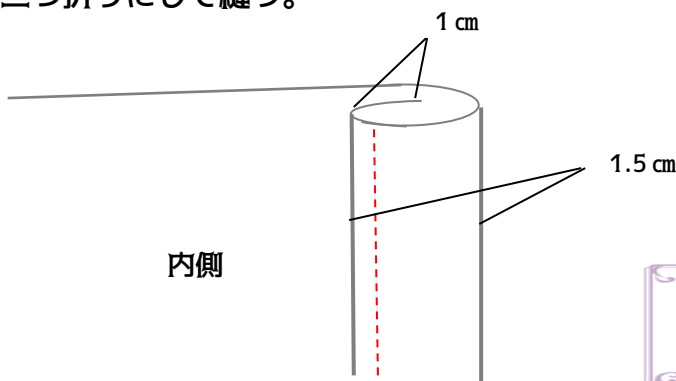

8、三つ折りしたところにゴムを通し、好みの
長さに結んだら完成！！

※ゴムは安全ピンを使って通すと通しやすいです

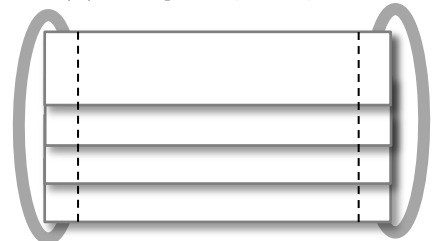

Lサイズ

立体マスクの作り方 (A)

出来上がりサイズ Sサイズ
よこ 18cm × たて 13cm



材料

- ・マスク用布 25cm×20cm 2枚
- ・マスク用ゴム 40cm

道具

糸 針 はさみ 定規

1、マスク用布を 横 20cm 縦 15cm に 2枚 裁断する。

2、裁断した布を中表（表面を内側に合わせ）にし点線の所を並み縫いする。

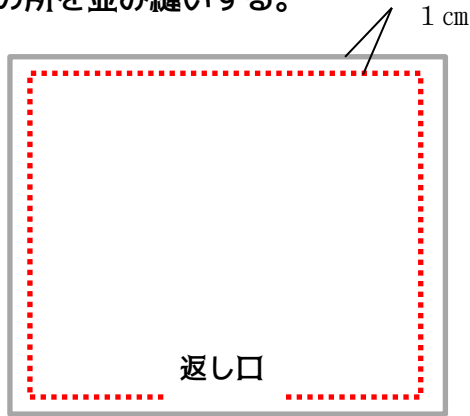

3、返し口から返し表面を外側に出しアイロンで整え、返し口をまつる。



5cm前後を開けておく

4、次のようにタック（折り目）の印を入れる。

5、☆と♡を合わせてタックを作る。

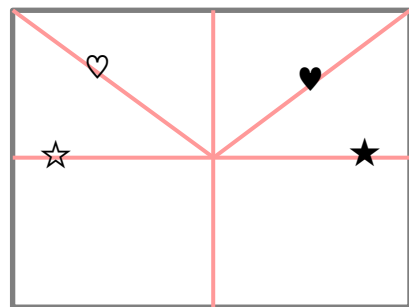

6、サイドのタックの間に、好みの長さにしたゴムをはさみ込み、縫いとめる。

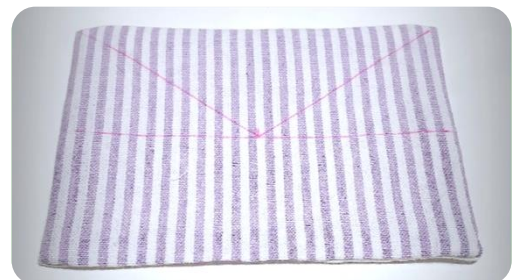

学校法人今泉学園 今泉女子専門学校
福島県郡山市大町 1-2-3 mail info@imajo.net
職業実践専門課程 教員 橋本 晶

Sサイズ

立体マスクの作り方 (A)

出来上がりサイズ Sサイズ
よこ 12.5cm × たて 9cm



材料

- ・マスク用布 15cm×15cm 2枚
- ・マスク用ゴム 40cm

道具

糸 針 はさみ 定規

1、マスク用布を横 14.5cm 縦 11cm に 2枚 裁断する。

2、裁断した布を中表（表面を内側に合わせ）にし点線の所を並み縫いする。

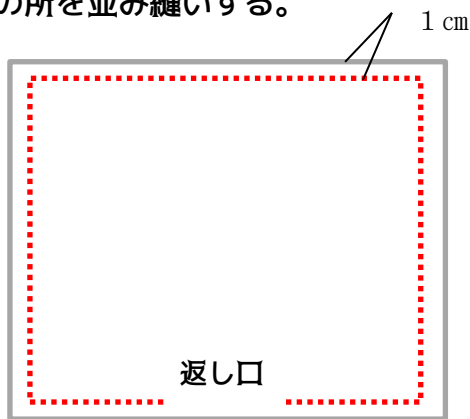

3、返し口から返し表面を外側に出しアイロンで整え、返し口をまつる。



5cm前後を開けておく

4、次のようにタック（折り目）の印を入れる。

5、☆と♡を合わせてタックを作る。

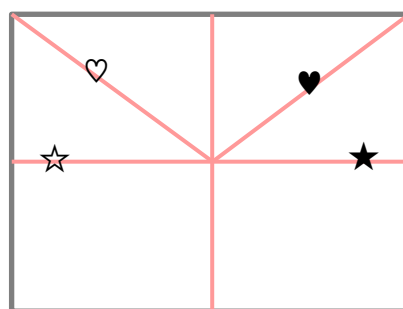

6、サイドのタックの間に、好みの長さにしたゴムをはさみ込み、縫いとめる。



学校法人今泉学園 今泉女子専門学校

福島県郡山市大町 1-2-3 mail info@imajo.net

職業実践専門課程 教員 橋本 晶

Lサイズ

立体マスクの作り方 (B)

出来上がりサイズ Lサイズ
よこ 22cm × たて 16cm



材料

- ・マスク用布 30cm × 25cm 2枚
- ・マスク用ゴム 40cm

道具

糸 針 はさみ 定規

型紙

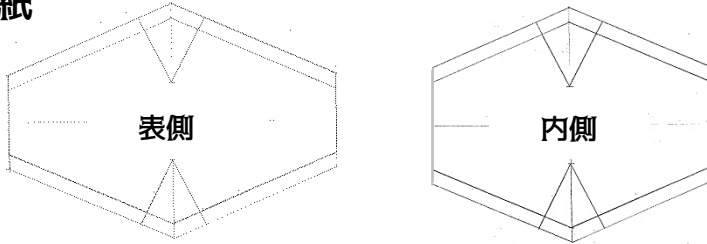

1、表側・内側の型紙に沿ってそれぞれ裁断する。

2、表側の布を縦半分に折り、上下のダートを並縫い縫いをする。内側も同様にしてダートを縫う。

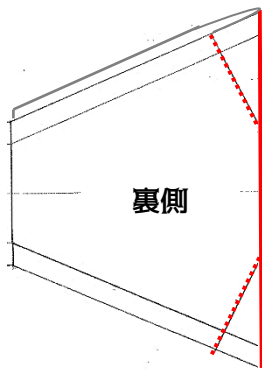

4、脇の空いているところからひっくり返し表面を出し、アイロンで整える。

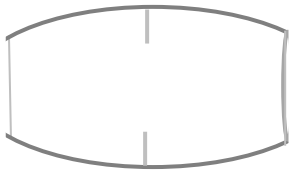

5、脇側を三つ折りにして並縫いをする。

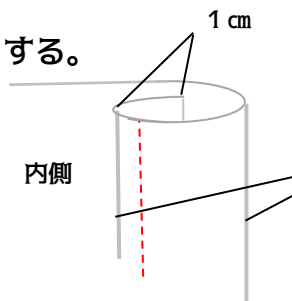

3、ダートを片側に倒し、それぞれの生地を中表（表面を内側に合わせ）にして、上下それぞれを並縫いする。

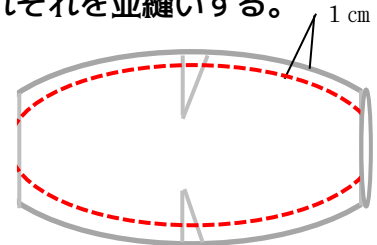

6、三つ折りしたところにゴムを通す。好みの長さに結んで完成！！

※ゴムは安全ピンを使って通すと通しやすいです

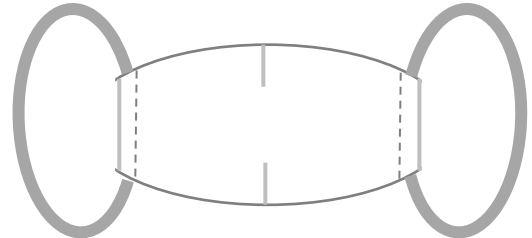

学校法人今泉学園 今泉女子専門学校
福島県郡山市大町 1-2-3 mail info@imajo.net
職業実践専門課程 教員 橋本 晶

Sサイズ

立体マスクの作り方 (B)

出来上がりサイズ Sサイズ
よこ 18cm × たて 13cm



材料

- ・マスク用布 25 cm × 20 cm 2枚
- ・マスク用ゴム 40cm

道具

糸 針 はさみ 定規

型紙

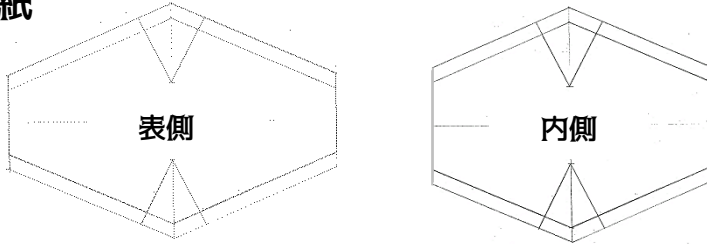

1、表側・内側の型紙に沿ってそれぞれ裁断する。

2、表側の布を縦半分に折り、上下のダートを並縫い縫いをする。内側も同様にしてダートを縫う。

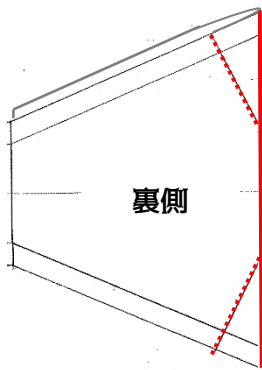

4、脇の空いているところからひっくり返し表面を出し、アイロンで整える。

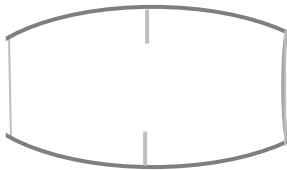

5、脇側を三つ折りにして並縫いをする。



3、ダートを片側に倒し、それぞれの生地を中表（表面を内側に合わせ）にして、上下それぞれを並縫いする。

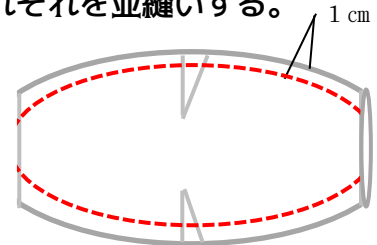

6、三つ折りしたところにゴムを通す。好みの長さに結んで完成！！

※ゴムは安全ピンを使って通すと通しやすいです

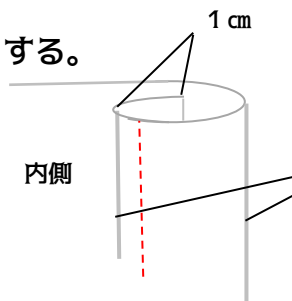
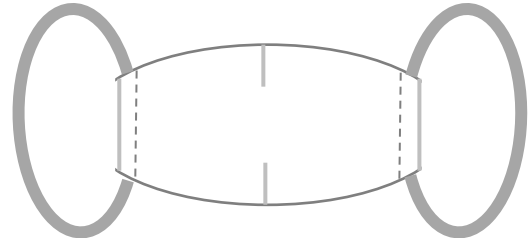

学校法人今泉学園 今泉女子専門学校
福島県郡山市大町 1-2-3 mail info@imajo.net
職業実践専門課程 教員 橋本 晶